

스프링 플런저 머리 있는 타입

품목 설명/제품 이미지



설명

재질:
쾌삭강.

표면 마무리:
검정 검정 산화 마무리, 압축 핀 경화.

정보:
이 플런저는 공작물 구성에서 누름 핀과 탄성 멈춤 장치로 주로 사용됨.

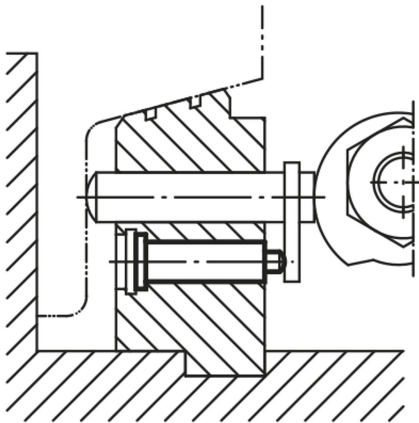

도면

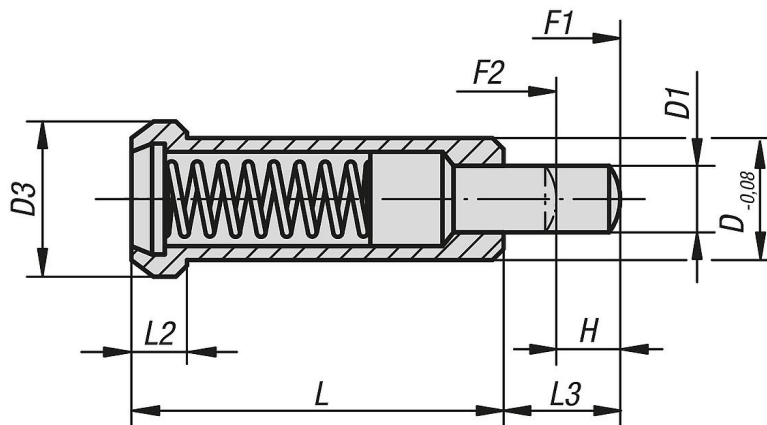

품목 요약

헤드 스프링 플런저

주문 번호	D	D1	D3	H	L	L2	L3	시작 탄성 F1 약. N	탄성 종료 F2 약. N
K0331.06	6	2,95	8	3,5	20	3,2	6	10	22
K0331.08	8	3,95	10	4,5	24	3,2	8	30	90
K0331.10	10	5,95	13	5,5	30	4	10	42	110
K0331.12	12	7,95	16	6,5	36	5	12	50	130

스프링 플런저 머리 있는 타입

품목 요약
