

육각 소켓 및 압축 핀이 있는 스프링 플런저, 강화 탄성

품목 설명/제품 이미지



설명

재질:

슬리브, 스틸 경도 등급 5.8.

압축 핀, 스틸.

스프링 스틸 스프링 KI. D.

표면 마무리:

검정 검정 산화 마무리. 강화 압축 핀.

도면 설명:

1) 그루브 스크류 접착

도면

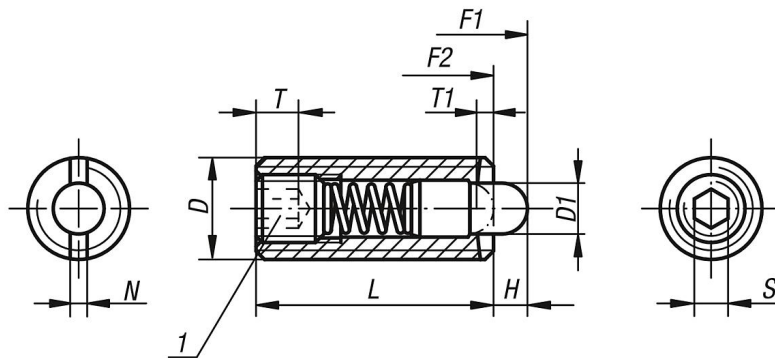

품목 요약

육각 소켓 및 압축 핀이 있는 스프링 플런저, 강화 탄성

| 주문 번호 | D | D1 | H | L | T | T1 | N | S | 시작 탄성 F1 약. N | 탄성 종료 F2 약. N | 주문 번호 조립 키 |
|-----------|-----|-----|-----|----|-----|-----|-----|-----|------------------|------------------|---------------|
| K0317.206 | M6 | 2,7 | 2,5 | 20 | 2,5 | 1 | 1 | 2 | 14 | 37 | K0317.906 |
| K0317.208 | M8 | 3,5 | 3 | 22 | 3 | 1,4 | 1,2 | 2,5 | 22 | 65 | K0317.908 |
| K0317.210 | M10 | 4 | 3 | 22 | 3,5 | 1,4 | 1,6 | 3 | 19 | 70 | K0317.910 |
| K0317.212 | M12 | 6 | 4 | 28 | 5 | 2 | 2 | 4 | 25 | 85 | K0317.912 |
| K0317.220 | M20 | 10 | 7 | 40 | 8 | 3 | 2,5 | 6 | 75 | 190 | - |
| K0317.205 | M5 | 2,4 | 2,3 | 18 | 2 | 0,8 | 0,8 | 1,5 | 11 | 29 | K0317.905 |
| K0317.216 | M16 | 7,5 | 5 | 32 | 6 | 2,5 | 2,5 | 5 | 60 | 150 | K0317.916 |
| K0317.224 | M24 | 12 | 10 | 52 | 10 | 3 | 2,5 | 8 | 95 | 240 | - |