

지탱 볼트

품목 설명/제품 이미지



설명

재질:
단강 또는 황동

표면 마무리:
단강, 열처리, 검정 산화 처리.
황동, 불랑크.

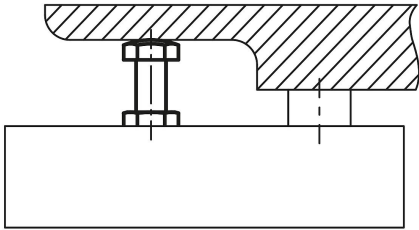

도면

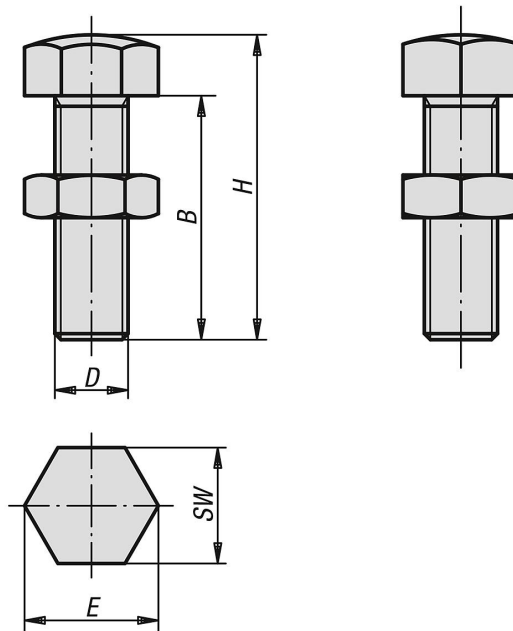

품목 요약

지탱 볼트

주문 번호	본체 재질	B	D	E	H	SW
K0307.06030	단강	25	M6	11,5	30	10
K0307.06040	단강	35	M6	11,5	40	10
K0307.06050	단강	45	M6	11,5	50	10
K0307.08036	단강	30	M8	15	36	13
K0307.08046	단강	40	M8	15	46	13
K0307.08056	단강	50	M8	15	56	13
K0307.10042	단강	35	M10	19,6	42	17
K0307.10048	단강	40	M10	19,6	48	17

지탱 볼트

품목 요약

주문 번호	본체 재질	B	D	E	H	SW
K0307.10058	단강	50	M10	19,6	58	17
K0307.10068	단강	60	M10	19,6	68	17
K0307.12048	단강	42	M12	21,9	50	19
K0307.12070	단강	60	M12	21,9	70	19
K0307.12080	단강	70	M12	21,9	80	19
K0307.16055	단강	45	M16	27,7	55	24
K0307.16075	단강	65	M16	27,7	75	24
K0307.16085	단강	75	M16	27,7	85	24
K0307.12148	황동	42	M12	21,9	50	19
K0307.16155	황동	45	M16	27,7	55	24