

## 3자 그립

### 품목 설명/제품 이미지



#### 설명

**재질:**  
강화 유리 볼 재질의 그립 열가소성.  
열가소성 커버.  
스틸 부품 경도 등급 5.8.

**표면 마무리:**  
그립 및 커버, 흑회색(RAL 7021).스틸 부품, 청색 피막처리.

**요청 시:**  
기타 스크류 길이 및 색상.  
스테인리스 스틸로 된 스틸 부품.

### 도면

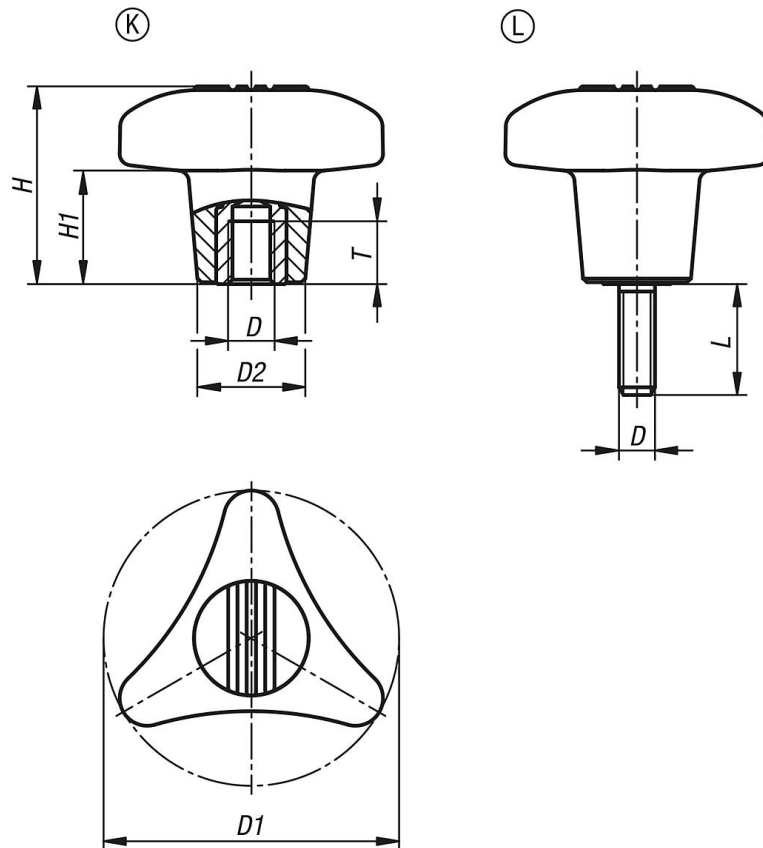

### 품목 요약

#### 3자 그립, 암나사

주문 번호	타입	D	D1	D2	H	H1	L	T
K1020.18008	K	M8	80	29,2	53,5	31	-	17
K1020.18010	K	M10	80	29,2	53,5	31	-	17
K1020.18012	K	M12	80	29,2	53,5	31	-	17
K1020.18008X	L	M8	80	29,2	53,5	31	15	-
K1020.18008X	L	M8	80	29,2	53,5	31	20	-

## 3자 그립

## 품목 요약

주문 번호	타입	D	D1	D2	H	H1	L	T
K1020.18008X	L	M8	80	29,2	53,5	31	30	-
K1020.18008X	L	M8	80	29,2	53,5	31	40	-
K1020.18008X	L	M8	80	29,2	53,5	31	50	-
K1020.18010X	L	M10	80	29,2	53,5	31	15	-
K1020.18010X	L	M10	80	29,2	53,5	31	20	-
K1020.18010X	L	M10	80	29,2	53,5	31	30	-
K1020.18010X	L	M10	80	29,2	53,5	31	40	-
K1020.18010X	L	M10	80	29,2	53,5	31	50	-
K1020.18012X	L	M12	80	29,2	53,5	31	15	-
K1020.18012X	L	M12	80	29,2	53,5	31	20	-
K1020.18012X	L	M12	80	29,2	53,5	31	30	-
K1020.18012X	L	M12	80	29,2	53,5	31	40	-
K1020.18012X	L	M12	80	29,2	53,5	31	50	-