

# 리버시블 원통형 그립 크랭크 그립, 사각 소켓

## 품목 설명/제품 이미지



### 설명

#### 표면 마무리:

열가소성, 검정회색.  
스틸 부품, 검정 산화 마무리.

#### 정보:

허브의 커버는 조립되지 않은 상태로 공급됩니다.  
크로스 보어가 있는 모델은 나사 체결형 나사 스테어로 고정됩니다(ISO 4027, DIN 914).

#### 액세서리:

K1160 육각 소켓이 있는 소켓 헤드 스크류, 낮은 헤드, DIN 6912.

#### 도면 설명:

1) 90° 페더 키 홈에 대한 크로스 보어 오프셋의 위치

## 도면

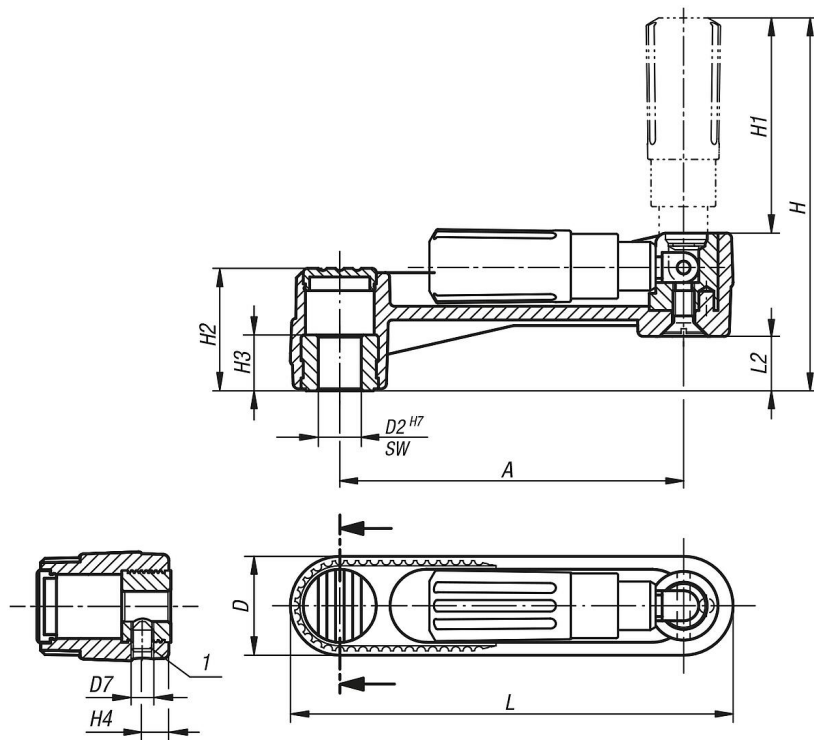

## 품목 요약

주문 번호	모델 1	버전 2	구성품 재질	A	D	D7	H	H1	H2	H3	H4	L	L2	SW
K0266.2108	사각 소켓	크로스 보어 없음	스틸	80	24	-	85,7	49	28,5	13	-	104	12,7	8
K0266.2110	사각 소켓	크로스 보어 없음	스틸	80	24	-	85,7	49	28,5	13	-	104	12,7	10
K0266.2210	사각 소켓	크로스 보어 없음	스틸	100	29	-	105,2	59,5	35,5	13	-	129	15,7	10
K0266.2212	사각 소켓	크로스 보어 없음	스틸	100	29	-	105,2	59,5	35,5	13	-	129	15,7	12
K0266.2312	사각 소켓	크로스 보어 없음	스틸	125	36	-	140	83	44	18,5	-	161	19,5	12
K0266.2314	사각 소켓	크로스 보어 없음	스틸	125	36	-	140	83	44	18,5	-	161	19,5	14

# 리버시블 원통형 그립 크랭크 그립, 사각 소켓

## 품목 요약

주문 번호	모델 1	버전 2	구성품 재질	A	D	D7	H	H1	H2	H3	H4	L	L2	SW
K0266.21086	사각 소켓	크로스 보어 있음	스틸	80	24	M6	85,7	49	28,5	13	7,5	104	12,7	8
K0266.21106	사각 소켓	크로스 보어 있음	스틸	80	24	M6	85,7	49	28,5	13	7,5	104	12,7	10
K0266.22106	사각 소켓	크로스 보어 있음	스틸	100	29	M6	105,2	59,5	35,5	13	7,5	129	15,7	10
K0266.22126	사각 소켓	크로스 보어 있음	스틸	100	29	M6	105,2	59,5	35,5	13	7,5	129	15,7	12
K0266.23126	사각 소켓	크로스 보어 있음	스틸	125	36	M6	140	83	44	18,5	7,5	161	19,5	12
K0266.23146	사각 소켓	크로스 보어 있음	스틸	125	36	M6	140	83	44	18,5	7,5	161	19,5	14