

디스크 핸드 휠 알루미늄 유사형 DIN 950

품목 설명/제품 이미지



설명

재질:
알루미늄 핸드 휠.

표면 마무리:
휠 림 회전, 광택.

요청 시:
사각 소켓 허브 또는 플라스틱 코팅
디스크 핸드 휠.

도면

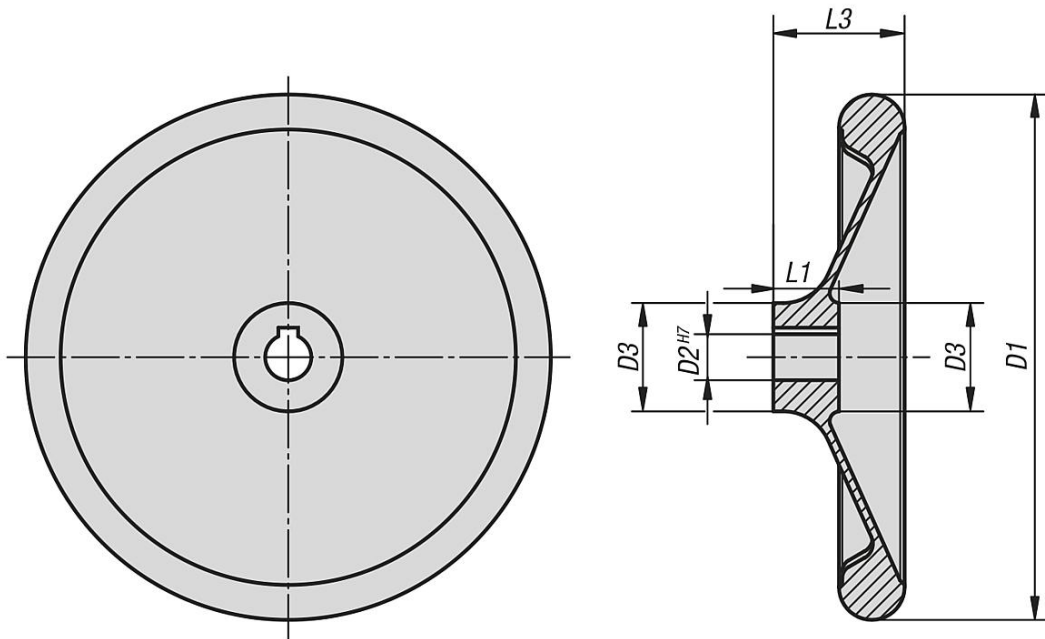

DIN 6885-1

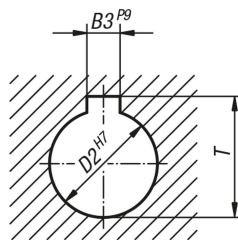

품목 요약

알루미늄 유사형 DIN 950 디스크 핸드 휠

주문 번호	모델 1	D1	D2	D3	L1	L3	B3	T
K0163.0080X10	로케이팅홀 슬롯없	80	10H7	25	16	30	-	-
K0163.0080X12	로케이팅홀 슬롯없	80	12H7	25	16	30	-	-
K0163.0100X10	로케이팅홀 슬롯없	100	10H7	28	17	31	-	-

디스크 핸드 휠 알루미늄 유사형 DIN 950

품목 요약

주문 번호	모델 1	D1	D2	D3	L1	L3	B3	T
K0163.0100X12	로케이팅홀 슬롯없	100	12H7	28	17	31	-	-
K0163.0120X12	로케이팅홀 슬롯없	120	12H7	27	18	30	-	-
K0163.0120X14	로케이팅홀 슬롯없	120	14H7	27	18	30	-	-
K0163.0160X14	로케이팅홀 슬롯없	160	14H7	34	20	40	-	-
K0163.0160X16	로케이팅홀 슬롯없	160	16H7	34	20	40	-	-
K0163.0200X18	로케이팅홀 슬롯없	200	18H7	40	24	44	-	-
K0163.0200X22	로케이팅홀 슬롯없	200	22H7	40	24	44	-	-
K0163.0250X22	로케이팅홀 슬롯없	250	22H7	49	28	61	-	-
K0163.0250X26	로케이팅홀 슬롯없	250	26H7	49	28	61	-	-
K0163.0280X24	로케이팅홀 슬롯없	280	24H7	51	30	38	-	-
K0163.0280X28	로케이팅홀 슬롯없	280	28H7	51	30	38	-	-
K0163.0360X28	로케이팅홀 슬롯없	360	28H7	63	35	73	-	-
K0163.0360X32	로케이팅홀 슬롯없	360	32H7	63	35	73	-	-
K0163.1080X10	로케이팅홀 슬롯있	80	10H7	25	16	30	3	11,4
K0163.1080X12	로케이팅홀 슬롯있	80	12H7	25	16	30	4	13,8
K0163.1100X10	로케이팅홀 슬롯있	100	10H7	28	17	31	3	11,4
K0163.1100X12	로케이팅홀 슬롯있	100	12H7	28	17	31	4	13,8
K0163.1120X12	로케이팅홀 슬롯있	120	12H7	27	18	30	4	13,8
K0163.1120X14	로케이팅홀 슬롯있	120	14H7	27	18	30	5	16,3
K0163.1160X14	로케이팅홀 슬롯있	160	14H7	34	20	40	5	16,3
K0163.1160X16	로케이팅홀 슬롯있	160	16H7	34	20	40	5	18,3
K0163.1200X18	로케이팅홀 슬롯있	200	18H7	40	24	44	6	20,8
K0163.1200X22	로케이팅홀 슬롯있	200	22H7	40	24	44	6	24,8
K0163.1250X22	로케이팅홀 슬롯있	250	22H7	49	28	61	6	24,8
K0163.1250X26	로케이팅홀 슬롯있	250	26H7	49	28	61	8	29,3
K0163.1280X24	로케이팅홀 슬롯있	280	24H7	51	30	38	8	27,3
K0163.1280X28	로케이팅홀 슬롯있	280	28H7	51	30	38	8	31,3
K0163.1360X28	로케이팅홀 슬롯있	360	28H7	63	35	73	8	31,3
K0163.1360X32	로케이팅홀 슬롯있	360	32H7	63	35	73	10	35,3