

널링 너트(플랫) 스틸/스테인레스 스틸 DIN 467

품목 설명/제품 이미지



설명

재질:

스틸
스테인레스 스틸 1.4305.

표면 마무리:

스틸 검정 산화.
스테인레스 스틸, 광택처리.

정보:

널링 너트(플랫) M12는 정규 표준 목록으로 공급되지 않음.

도면

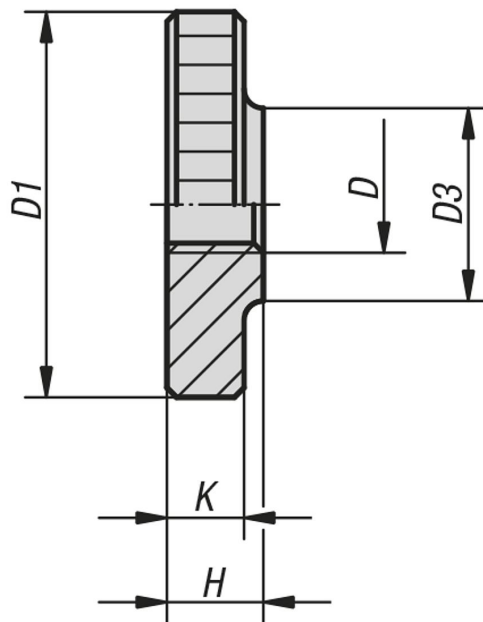

품목 요약

널링 너트(플랫) 스틸/스테인레스 스틸 DIN 467

주문 번호	본체 재질	D	D1	D3	H	K
K0144.04	괘삭강	M4	16	8	4	3,5
K0144.05	괘삭강	M5	20	10	5	4
K0144.06	괘삭강	M6	24	12	6	5
K0144.08	괘삭강	M8	30	16	8	6
K0144.10	괘삭강	M10	36	20	10	8
K0144.12	괘삭강	M12	36	20	10	8
K0144.042	스테인레스 스틸	M4	16	8	4	3,5
K0144.052	스테인레스 스틸	M5	20	10	5	4

널링 너트(플랫) 스틸/스테인레스 스틸 DIN 467

품목 요약

주문 번호	본체 재질	D	D1	D3	H	K
K0144.062	스테인레스 스틸	M6	24	12	6	5
K0144.082	스테인레스 스틸	M8	30	16	8	6
K0144.102	스테인레스 스틸	M10	36	20	10	8
K0144.122	스테인레스 스틸	M12	36	20	10	8