

스틸 또는 스테인레스 스틸 널링 너트, 킥 클램프 기능 탑재

품목 설명/제품 이미지

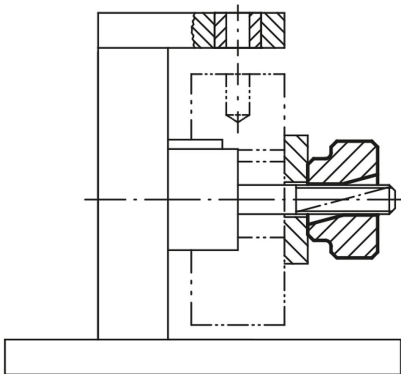
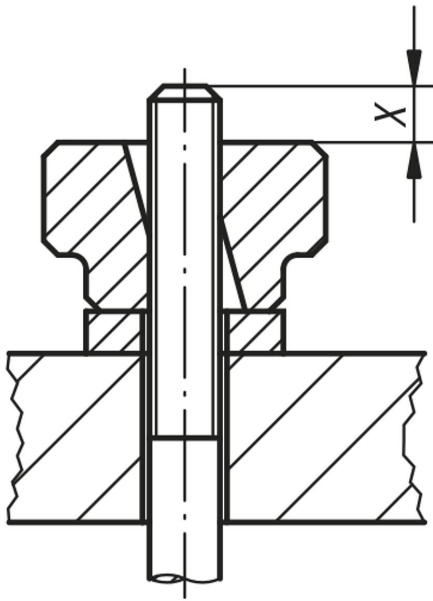

설명

제품 설명:

킥 클램핑 기능이 있는 널링 너트는 큰 고정력이 필요하지 않은 모든 고정 장치에서 사용됩니다. 이 기능은 1/2 나사산을 통해 작동됩니다.

재질:

단강 또는 스테인레스 스틸 1.4404.

표면 마무리:

스틸 열처리 및 검정 산화 마무리.

스테인리스 스틸, 표면 광택.

도면 설명:

X: 나사 볼트는 높이 "H" 보다 몇 mm정도 길어야 합니다.

스틸 또는 스테인레스 스틸 널링 너트, 킥 클램프 기능 탑재

도면

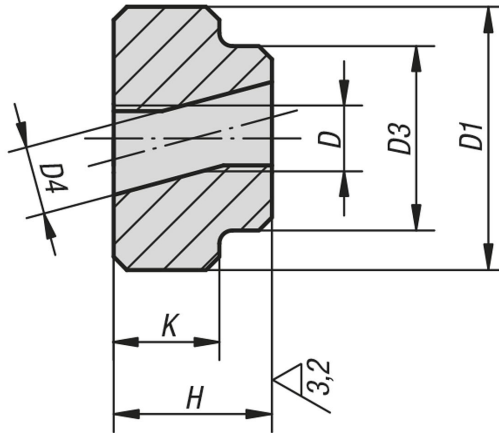

품목 요약

널링 너트, 킥 클램핑 기능

주문 번호	본체 재질	D	D1	D3	D4	H	K
K0139.04	단강	M4	16	14	4,2	12	8
K0139.05	단강	M5	20	14	5,2	12	8
K0139.06	단강	M6	24	16	6,2	14	10
K0139.08	단강	M8	30	20	8,2	17	12
K0139.10	단강	M10	36	28	10,3	20	14
K0139.12	단강	M12	40	32	12,3	24	16
K0139.104	스테인레스 스틸	M4	16	14	4,2	12	8
K0139.105	스테인레스 스틸	M5	20	14	5,2	12	8
K0139.106	스테인레스 스틸	M6	24	16	6,2	14	10
K0139.108	스테인레스 스틸	M8	30	20	8,2	17	12
K0139.110	스테인레스 스틸	M10	36	28	10,3	20	14
K0139.112	스테인레스 스틸	M12	40	32	12,3	24	16