

클램핑 조인트 단독 조절형

품목 설명/제품 이미지

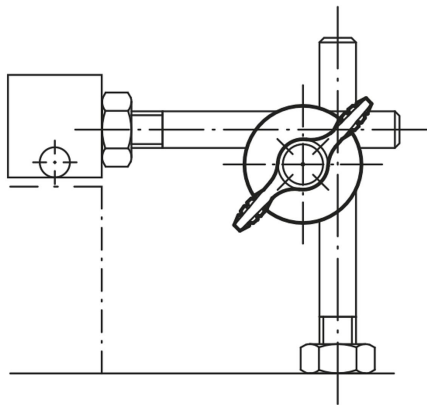

설명

재질:

윙 그립:
그립 부품 강화 유리 섬유 열가소성, 검정회색.
나사 볼트, 스틸 5.8
나머지 부품:
고강도 알루미늄.

표면 마무리:

스틸 부품, 청색 피막처리.
알루미늄, 니켈실버 산화 처리.

정보:

클램핑 조인트는 둥근 단면(바, 파이프 등)의 클램핑을 위해 삽입되고 개별적으로 조절이 용이함.
윙 그립과 간단히 연결 구성하여 빠르게 클램핑 작업을 할 수 있음.

도면 설명:

1) 윙 그립

도면

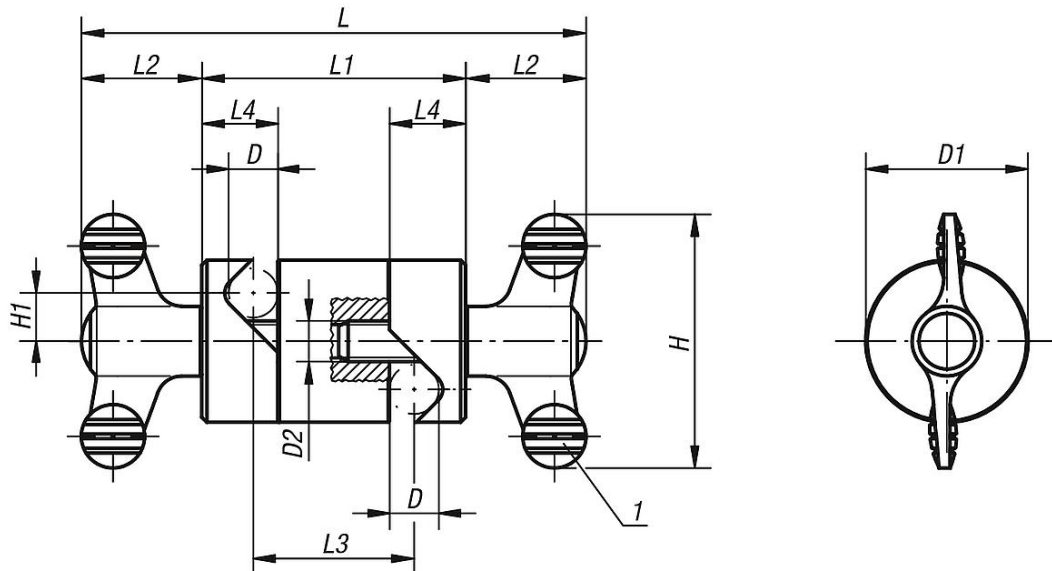

품목 요약

단독 조절형 클램핑 조인트

주문 번호	D	D1	D2	H	H1	L	L1	L2	L3	L4
K0134.01	8	28	M8	50	8,5	90	42	24	24	13
K0134.02	10	32	M8	50	9,5	100	52	24	32	15
K0134.03	12	36	M8	50	10,5	104	56	24	34	17

클램핑 조인트 단독 조절형

품목 요약

주문 번호	D	D1	D2	H	H1	L	L1	L2	L3	L4
K0134.04	16	45	M10	75	13,5	143,2	72	35,6	44	22
K0134.05	20	74	M10	75	22	173,2	102	35,6	62	30