

나사 핀이 있는 마그네트(플랫 그리퍼) NdFeB, 고무 보호캡

품목 설명/제품 이미지



설명

재질:

하우징, 스틸.
 마그네트 코어 NdFeB (Neodym).
 고무 보호캡, 합성 고무.

표면 마무리:

하우징, 아연 도금.
 고무 보호캡, 검정색.

정보:

나사 핀 플랫 그리퍼, 차폐 시스템.
 민감 표면 보호를 위한 고무 보호캡 장착.
 고무 보호캡으로 인해 마찰 계수가 높아져서
 높은 측면 마찰력을 구현할 수 있음.

온도 범위:

max. 60 °C.

도면 설명:

- 1) 접착 표면
- 2) 솔레노이드
- 3) 고무

도면

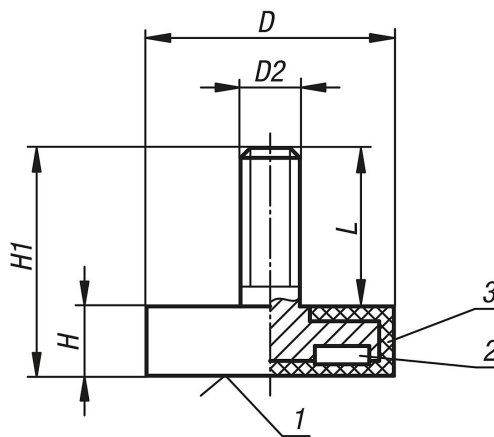

품목 요약

나사핀이 있는 마그네트(플랫 그리퍼), NdFeB, 고무 보호캡

주문 번호	D	D2	H	H1	L	접착력 N
K0564.05	12	M4	7	15,5	8,5	13
K0564.06	18	M4	6	12	6	37
K0564.01	22	M4	6	12,5	6,5	50
K0564.07	31	M6	6	17	11	89
K0564.02	43	M6	6	21	15	85
K0564.03	66	M8	8,2	23	14,8	180
K0564.04	88	M8	8,2	23,5	15,3	420

나사 핀이 있는 마그네트(플랫 그리퍼) NdFeB, 고무 보호캡

품목 요약
