

암나사가 있는 원형 마그네트(바 마그네트) NdFeB

품목 설명/제품 이미지



설명

재질:

하우징, 스틸.
마그네트 코어 NdFeB.

표면 마무리:

하우징, 아연 도금.

정보:

보호 시스템.
바 마그네트는 스틸과 철 조립을 위해 사용됨.
이 요건은 주로 설비 및 기계 조립에서 있음.
스터드 홀 마그네트로도 사용함.

크기 D 50: 4 마그네트 à Ø 18 mm 시스템.

온도 범위:

max. 80 °C.

도면 설명:

1) 접착 표면

도면

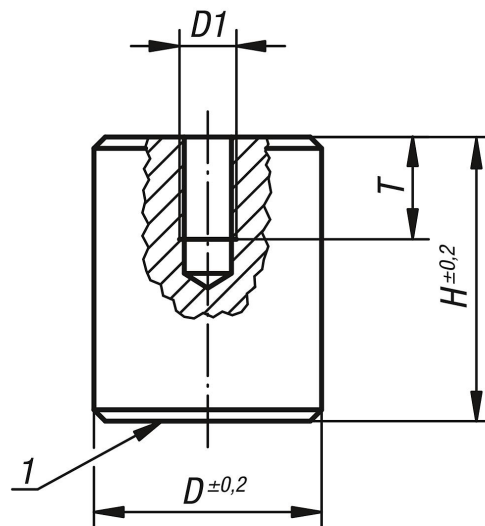

품목 요약

암나사가 있는 원형 마그네트(바 마그네트), NdFeB

주문 번호	D	D1	H	T	단축 가능 (mm)	접착력 N
K0552.01	8	M3	12	5	3	12
K0552.02	10	M4	16	7	7	24
K0552.03	13	M4	18	7	3	60
K0552.04	16	M4	20	7	6	90
K0552.05	20	M5	25	9	9	135

암나사가 있는 원형 마그네트(바 마그네트) NdFeB

품목 요약

주문 번호	D	D1	H	T	단축 가능 (mm)	접착력 N
K0552.06	25	M6	30	9	10	190
K0552.07	35	M8	40	13	10	300
K0552.08	50	M12	50	13	13	550