

서포트가 있는 스톱퍼

품목 설명/제품 이미지

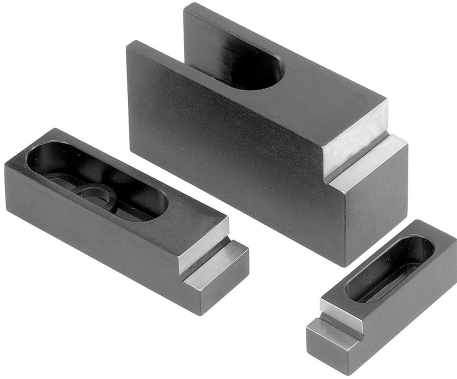

설명

재질:
스틸.

표면 마무리:

열 처리, 검정 산화. 지탱면과 멈춤 면 연마.

정보:

두 개의 스톱퍼 부품과 한 개 또는 두 개의 서포트가 있는 클램핑 부품 포함 이동형 편심 클램프로 클램핑 장치를 저렴하게 맞춤 제작할 수 있음

도면

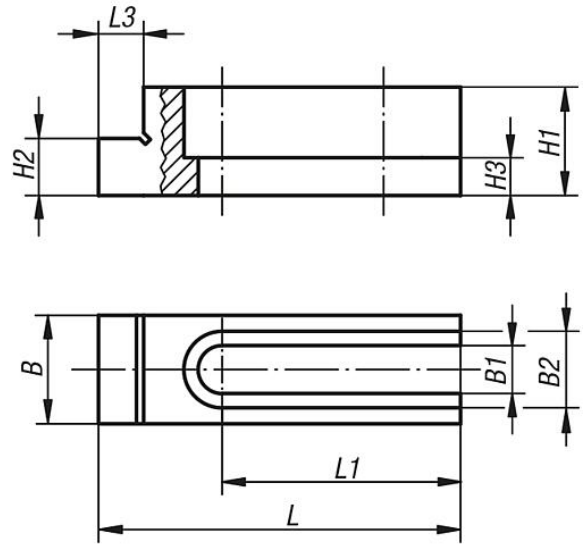
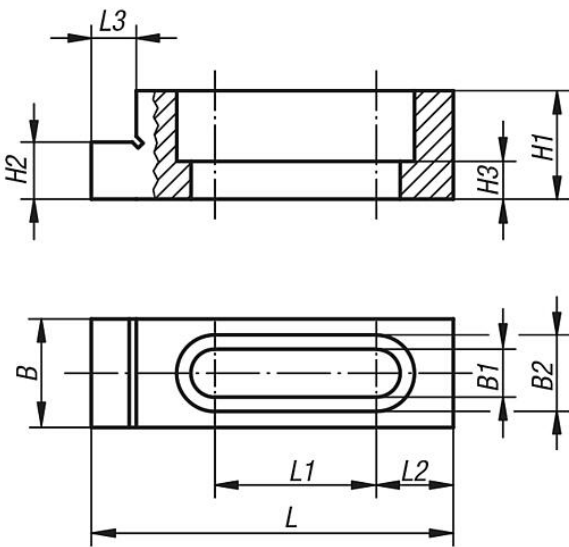

품목 요약

서포트가 있는 스톱퍼

주문 번호	스크류용	L	L1	L2	L3	B	B1	B2	H1	H2	H3	긴 홀
K0032.08	M8	63,5	28,3	13,5	7,9	19	8,4	13,4	19	11,684 -0,013	6,6	달힘
K0032.12	M12	95,2	42,7	12,7	7,9	28,5	13,4	19,8	22	12,192 -0,013	6,9	달힘
K0032.16	M16	107	46,2	-	9,5	38	17	24,8	50,7	35,001 -0,013	21,3	열림